

tasco®



SPORTSMAN

RIFLESCOPE OWNER'S GUIDE

YOUR NEW RIFLESCOPE

Congratulations on your purchase of a Tasco® Sportsman™ riflescope! These models are ideal for use with centerfire ammo, in a wide range of hunting and shooting applications. Tasco maintains absolute product integrity and quality control throughout the entire design, production, and delivery cycle of these riflescopes. Mounting rings are included for your convenience.

 **WARNING: A SCOPE SHOULD NEVER BE USED AS A SUBSTITUTE FOR EITHER A BINOCULAR OR SPOTTING SCOPE. IT MAY RESULT IN YOU INADVERTENTLY POINTING THE GUN AT ANOTHER PERSON.**

KEY ELEMENTS OF A SCOPE

There are four major elements of a scope:

- 1. Objective Lens:** This lens has three functions. First, it permits light to pass into the scope. Second, it determines resolution. Generally, larger lenses allow more light to enter the scope and resolve details better than smaller ones. Finally, it forms an image for the other lenses to magnify to a usable size. The image formed by this lens is upside down.
- 2. Erector System:** The erector system serves three functions. Its primary function is to erect the image (that is, flips the image right-side up) and align it to the reticle. During this process, primary magnification of the image takes place. These two functions are the result of lens action.

The third function is a mechanical one. The erector lenses are housed in a tube that is fixed at one end, while the other end of the tube is free to move and respond to dial adjustments. By moving the erector system, the point-of-aim of the scope is adjusted to match the point-of-impact of the bullet.
- 3. Reticle:** In simple terms, the aiming device around which the scope is built. This element replaces the iron sight system of non-scoped rifles.
- 4. Ocular or Eye Lens:** This element provides the secondary and final magnification of the image.

MOUNTING YOUR SCOPE

Your new scope, even with its technologically advanced design and features, will not perform at its best if not properly mounted. One of the most important contributing factors to the accuracy of your scope and rifle is the quality of the mount and the care with which mounting is done. Dependable mounts are included that attach your scope solidly to the rifle to provide dependability and consistent accuracy. The supplied mounts are compatible with all Weaver and most Picatinny style rails.

Remember, not all scopes are compatible with all mounts on all rifles. If there is any doubt in your mind, you should seek the advice of your local retailer or gunsmith.

 **WARNING: NEVER LOOK AT THE SUN THROUGH THE RIFLESCOPE (OR ANY OTHER OPTICAL INSTRUMENT). IT MAY PERMANENTLY DAMAGE YOUR EYES.**

PRELIMINARY SCOPE ADJUSTMENTS

Before installing the scope, we recommend you set the focus of the eyepiece to fit your individual visual requirement. Refocusing the ocular distance will result in a sharper reticle focus, an improved optical image, and will help to avoid eye fatigue when using the scope over prolonged periods of time. To refocus, hold the scope about 3 to 4 inches from your eye and point at the open sky or other flatly lit area such as a monotone painted wall.

PARTS GUIDE

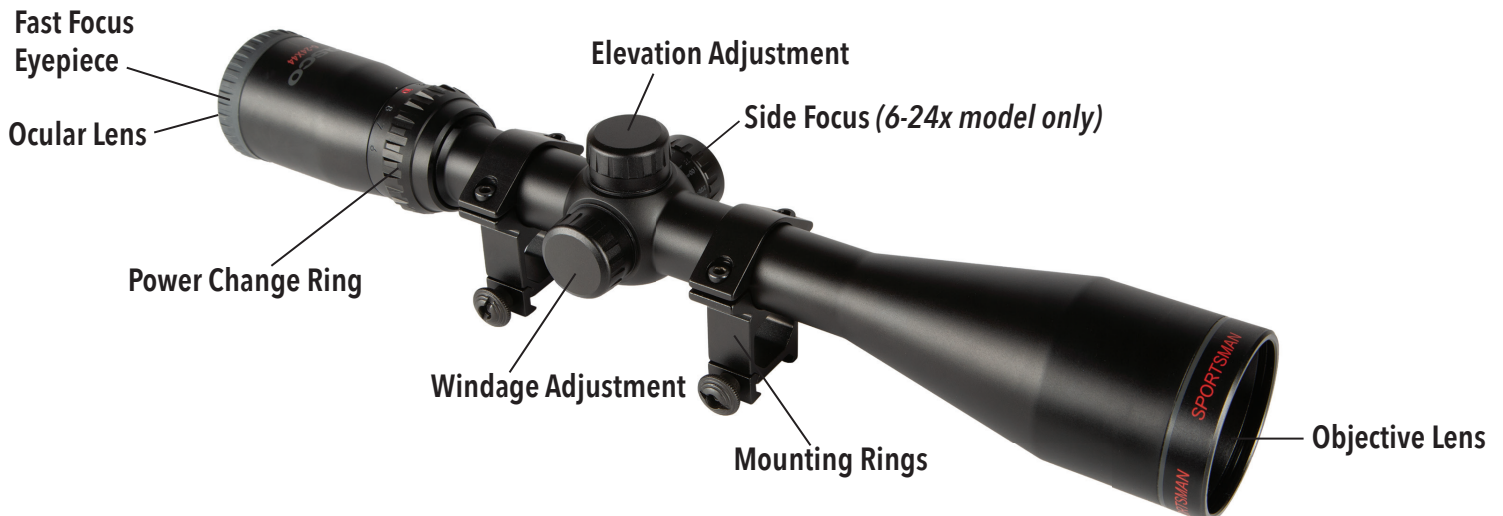

Quickly glance into the scope. If the reticle appears blurred when you first glance at it, it is out of focus. Turn the eyepiece clockwise or counter clockwise several turns. Glance into the scope again to check the sharpness of the reticle. Remember to take quick glances, as the eye will compensate for slightly out of focus conditions with prolonged looks. If the reticle still appears blurred, turn the eyepiece another two or three turns. Repeat this procedure until the reticle is sharp and clearly defined.

Unless your eyes undergo a significant change over the years, you will not have to make this adjustment again.

ATTACHING A MOUNT, RINGS AND SCOPE TO YOUR RIFLE

 **WARNING: BEFORE BEGINNING THE MOUNTING PROCEDURE, BE SURE THE ACTION IS OPEN, THE CLIP OR MAGAZINE IS REMOVED AND THE CHAMBER IS CLEAR. DO NOT ATTEMPT ANY WORK UNTIL YOUR FIREARM HAS BEEN CLEARED AND DETERMINED TO BE SAFE.**

 **WARNING: IF THE SCOPE IS NOT MOUNTED FAR ENOUGH FORWARD, ITS REARWARD MOTION MAY INJURE THE SHOOTER WHEN THE RIFLE RECOILS.**

In mounting your scope, we recommend that you DO NOT take short cuts as it may lead to damage to either the mounting system or to the scope. Each mounting system will have its own instructions to follow, and it is best to read the instructions first to be sure you understand them and have the necessary tools on hand.

We further recommend that you plan to go through the mounting procedure twice. The first time, to be sure everything fits together and functions properly. On the first run through, please keep the following in mind:

- Before attaching the base, clean the mounting holes in the receiver and the threads of the attaching screws with acetone or any good solvent to free them of oil or grease.
- If the mount manufacturer has recommended the use of a thread adhesive, do not use it on the first mounting trial. Once adhesive has set, it is difficult to demount if anything needs correction.
- Be sure the mounting screws do not protrude into the receiver or the barrel.
- When using dovetail mounts, do not use the scope as a lever when installing the scope. The initial resistance to turning may cause damage to the scope, and is not covered by the warranty. We recommend using a 1" wooden dowel or metal cylinder to seat the rings.
- Be sure the position of the scope does not interfere with the operation of the action.
- Be sure there is at least 1/8" of clearance between the edges of the rings and any protruding surfaces such as the turret housing (saddle), power selecting ring, and the flare of the objective bell. Also be sure there is at least 1/8" of clearance between the objective bell and the barrel.
- You should test position the scope for the proper eye relief. The scope rings should be left loose enough so that the scope will slide easily. Variable power scopes should be set at the highest magnification when performing this procedure. Mount the rifle and look through the scope in your normal shooting position.
- Test position the rifle for the proper cheek weld a number of times to ensure that your scope is positioned properly.
- When you are satisfied that everything is okay, demount and start again. This time, seat all screws firmly.

PARALLAX

You may have noticed that placing your eye at different positions behind the scope's eyepiece causes the reticle crosshairs to appear to move around to different points on your target. This is called "parallax error" (target and reticle are not in the same focal plane), and it becomes more noticeable (and more of a problem) at shorter distances and/or when the scope is set to higher powers. In most cases, parallax will not affect bullet point of impact enough to be of significant concern in large game hunting situations. The **Sportsman 6-24x44** model provides an adjustment for parallax compensation (side focus knob), which works by moving an optical element until the target (based on its distance) appears in the same plane of focus as the reticle. All **Sportsman** scopes are set at the factory to be parallax-free at 100 yards.

USING THE SIDE FOCUS (6-24x44 Model Only)

Instead of the typical parallax compensation design which adjusts the objective lens at the front of the scope ("adjustable objective" or "AO"), Sportsman 6-24x scopes use a movable lens back near the reticle, so the adjustment can be more easily made with a "side focus" knob placed next to the windage and elevation adjustments. Just line up the estimated distance to your target with the index dot on the body of the scope, and you will eliminate the aiming errors caused by parallax. After setting the side focus, you can double check by moving your head around from side to side behind the eyepiece—the point of aim should not shift if the side focus is correctly set. An alternative method is to look through the scope and turn the side focus knob until the target, at whatever range, is sharply focused.

PRELIMINARY SIGHTING-IN

You can save a significant amount of expense and frustration by pre-sighting the scope to the rifle before you take it to the range for zeroing.

There are two basic methods that can be used for pre-sighting your scope. Method one is to use a Bushnell® Bore Sighter (laser, magnetic or standard). The use of a Bore Sighter saves time and ammunition and is the system most often used by gunsmiths. Follow the directions supplied with your boresighter. The second method is traditional bore sighting:

BORE SIGHTING METHOD

1. Place a target at 25 to 50 yards.
2. Remove the bolt from the rifle.
3. Place the rifle on sandbags or a shooting rest.
4. Set the scope to its lowest magnification.
5. Peer through the bore from the receiver and adjust the position of the rifle to center the target bull's eye in the bore (*Fig. A*).
6. Without moving the rifle, look into the scope and note the position of the reticle on the target. Adjust the windage and elevation adjustments to center the reticle on the bull's eye (*Fig. B*).

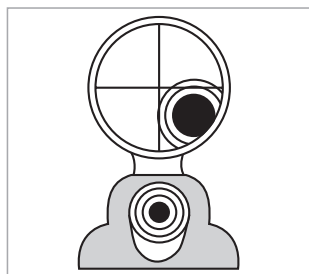

Fig. A
Reticle not in alignment

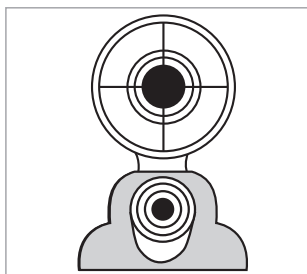

Fig. B
Reticle in alignment

FINAL SIGHTING-IN



WARNING: SINCE THIS PROCEDURE INVOLVES LIVE FIRE, IT SHOULD BE DONE AT AN APPROVED RANGE OR OTHER SAFE AREA. CHECK BORE FOR OBSTRUCTIONS. AN OBSTRUCTED BORE MAY CAUSE INJURY TO YOU AND OTHERS NEARBY. EYE AND EAR PROTECTION IS RECOMMENDED.

1. From a steady rest position, fire two or three rounds at a 100-yard target. Note the impact of the bullet on the target and adjust the windage and elevation dials as needed.
2. To move the bullet impact, turn the windage and/or elevation adjustments in the direction on the dials that corresponds to where the impact point falls on the target (for example, if test shots are hitting low, adjust elevation "down"). The adjustments on your riflescope model are marked in MOA (minutes of arc), and the point of impact at 100 yards will change by 1/4" for each click of the windage or elevation adjustment. One full revolution of the adjustment=15 MOA.
3. When the impact on the 100-yard target is satisfactory, switch to a target set at the desired distance for final zeroing. Set the magnification to the desired power on variable power models.

ALTITUDE AND TEMPERATURE

Ballistic charts published by ammunition manufacturers are based upon standard sea level conditions. When sighting in, it is well to keep in mind that altitude and temperature affect trajectory. It is best to sight-in under the same conditions in which you will be hunting.

CARING FOR YOUR RIFLESCOPE

Your scope needs very little maintenance. Exterior metal surfaces should be kept clean. A light dusting with a slightly dampened soft cloth is enough in most cases.

Your new scope features windage and elevation turrets that are completely sealed against water intrusion. However, we recommend that you keep the windage and elevation caps on the turrets, except when making adjustments, to prevent dust and dirt from collecting in the turret area.

We also recommend that lens covers be kept in place when the scope is not being used. Lenses should be inspected regularly and kept clean at all times. Dust, dirt, and fingerprints that collect on the lens surfaces will severely degrade image quality, and if left unclean for long periods, the anti-reflection coating could be damaged. Although lens cleaning is not difficult, it does require care and some patience.

- Start with a lens brush or a small, soft bristle paintbrush. Gently whisk away loose dirt particles.
- Next, use an ear syringe or bulb aspirator (available in most drug stores) to blow remaining dirt or dust from lens surfaces.

- If further cleaning is needed, use a dry, soft lint-free cloth. Very gently wipe the lens, starting at the center using a circular motion, then working outward to the edge.
- If this has not corrected the problem repeat the process using condensation from your breath.

DO YOU NEED TO SEND YOUR SCOPE TO US?

Before returning your scope for service, you should check the following points to make sure the problem is with the scope:

- Check the mounting system and rings for looseness or misalignment.
- Check to be sure the barrel and action are properly bedded and all receiver screws are tight.
- Check to be sure the mounting system allows sufficient clearance between the objective bell and the barrel.
- Check to be sure you are using the same type and weight ammunition that you used for sighting-in.

Technical Specifications

SKU	MAGX OBJ. DIAM.	RETICLE	WINDAGE/ELEVATION ADJUSTMENTS	PARALLAX ADJUSTMENT	PARALLAX SETTING (YDS)	EYE RELIEF (IN.), MAX MAG.	EXIT PUPIL (MM)	FIELD OF VIEW @ 100 YDS (FEET)	LENGTH (INCHES)	WEIGHT (OZ)
T3940	3-9x40	30/30	.25 MOA per click	n/a	100	3.5	10/4.6	39/12.7	12.2	14.5
T3950	3-9x50	30/30	.25 MOA per click	n/a	100	3.5	10.5/5.5	33/10	13.5	16.8
T41240	4-12x40	30/30	.25 MOA per click	n/a	100	3.5	10/3.5	27/9	12.5	14.9
T62444	6-24x44	30/30	.25 MOA per click	Side Focus	100	3.5	7.5/2.1	18.5/4.5	13.2	17.2

LIFETIME LIMITED WARRANTY

Your Tasco® product is warranted to be free of defects in materials and workmanship for the lifetime of the original owner. In the event of a defect under this warranty, we will, at our option, repair or replace the product, provided that you return the product postage prepaid. This warranty does not cover damages caused by misuse, improper handling, installation, or maintenance provided by someone other than a Tasco Authorized Service Department.

Any return in the U.S. or Canada made under this warranty must be accompanied by the items listed below:

1. A check/money order in the amount of \$10.00 to cover the cost of postage and handling.
2. Name, address and daytime phone # for product return.
3. An explanation of the defect.
4. Copy of your dated proof of purchase.

Do not send in accessories (batteries, SD cards, lens caps), only the product for repair.

Product should be well packed in a sturdy outside shipping carton to prevent damage in transit, and shipped to the address listed below:

IN U.S.A. Send To:

Tasco
Attn.: Repairs
9200 Cody
Overland Park, Kansas 66214

IN CANADA Send To:

Tasco
Attn.: Repairs
140 Great Gulf Drive, Unit B
Vaughan, Ontario L4K 5W1

For products purchased outside the United States or Canada please contact your local dealer for applicable warranty information. In Europe you may also contact Tasco at:

B.O.P. Germany GmbH
European Service Center
Mathias-Brüggen-Str. 80
D-50827 Köln
GERMANY
Tel: +49 221 995568-0
Fax: +49 221 995568-20

This warranty gives you specific legal rights.
You may have other rights which vary from country to country.

Tasco, TM, ®, ©2018 B.O.P.

VOTRE NOUVEAU LUNETTE

Félicitations pour votre achat d'une lunette de visée Tasco® Sportsman™ ! Ces modèles sont idéaux pour s'utiliser avec des munitions à percussion centrale, dans un vaste éventail d'applications de chasse et de tir. Bushnell veille entièrement à l'intégrité et au contrôle qualité de cette lunette tout au long de son cycle de conception, de production et de livraison. Des bagues de montage sont incluses pour votre commodité.

 **AVERTISSEMENT : UNE LUNETTE NE DOIT JAMAIS ÊTRE UTILISÉE EN TANT QUE SUBSTITUT POUR DES JUMELLES OU UN TÉLESCOPE D'OBSERVATION. VOUS RISQUERIEZ DE POINTER LE FUSIL SUR UNE AUTRE PERSONNE PAR INADVERTANCE.**

ÉLÉMENTS CLÉS D'UNE LUNETTE

Une lunette comporte quatre éléments majeurs :

- 1. Lentille d'objectif :** cette lentille remplit trois fonctions. Tout d'abord, elle permet à la lumière de passer dans la lunette. Ensuite, elle détermine la résolution. Généralement, les lentilles de plus grande taille laissent pénétrer plus de lumière dans la lunette et permettent de mieux résoudre les détails que les lentilles de plus petite taille. Enfin, elle forme une image que les autres lentilles grossissent à une taille utilisable. L'image formée par cette lentille est à l'envers.
- 2. Système érecteur :** le système érecteur remplit trois fonctions. Sa fonction principale consiste à ériger l'image (c'est-à-dire, à la retourner pour la mettre à l'endroit) et à l'aligner sur le réticule. C'est pendant ce processus que s'effectue le grossissement principal de l'image. Ces deux fonctions sont le résultat de l'action de la lentille.
La troisième fonction est une fonction mécanique. Les lentilles érectrices sont logées dans un tube qui est fixé à une extrémité, tandis que l'autre extrémité du tube est libre de se déplacer et de répondre aux réglages du cadran. Lorsque le système érecteur est déplacé, le point de visée de la lunette est ajusté en fonction du point d'impact de la balle.
- 3. Réticule :** en termes simples, il s'agit du dispositif de visée autour duquel la lunette est construite. Cet élément remplace le système de mire en métal des fusils dépourvus de lunette.
- 4. Oculaire ou lentille oculaire :** cet élément assure le deuxième et dernier grossissement de l'image.

MONTAGE DE VOTRE LUNETTE

Votre nouvelle lunette, malgré sa conception et ses caractéristiques technologiquement avancées, ne fonctionnera pas de manière optimale si elle n'est pas correctement montée. L'un des principaux facteurs contribuant à la précision de votre lunette et de votre fusil réside dans la sélection de la monture et le soin avec lequel le montage est effectué. Les montures qui fixent solidement votre lunette au fusil vous procureront une fiabilité et une précision constante. Les supports fournis sont compatibles avec tous les rails de style Weaver et la plupart des rails de style Picatinny.

N'oubliez pas que les lunettes de visée ne sont pas toutes compatibles avec toutes les montures de fusil. Si vous avez le moindre doute, demandez conseil à votre détaillant ou à votre armurier.

 **AVERTISSEMENT : NE REGARDEZ JAMAIS LE SOLEIL À TRAVERS LA LUNETTE DE VISÉE (OU TOUT AUTRE INSTRUMENT OPTIQUE). CECI POURRAIT ENDOMMAGER VOS YEUX DE FAÇON PERMANENTE.**

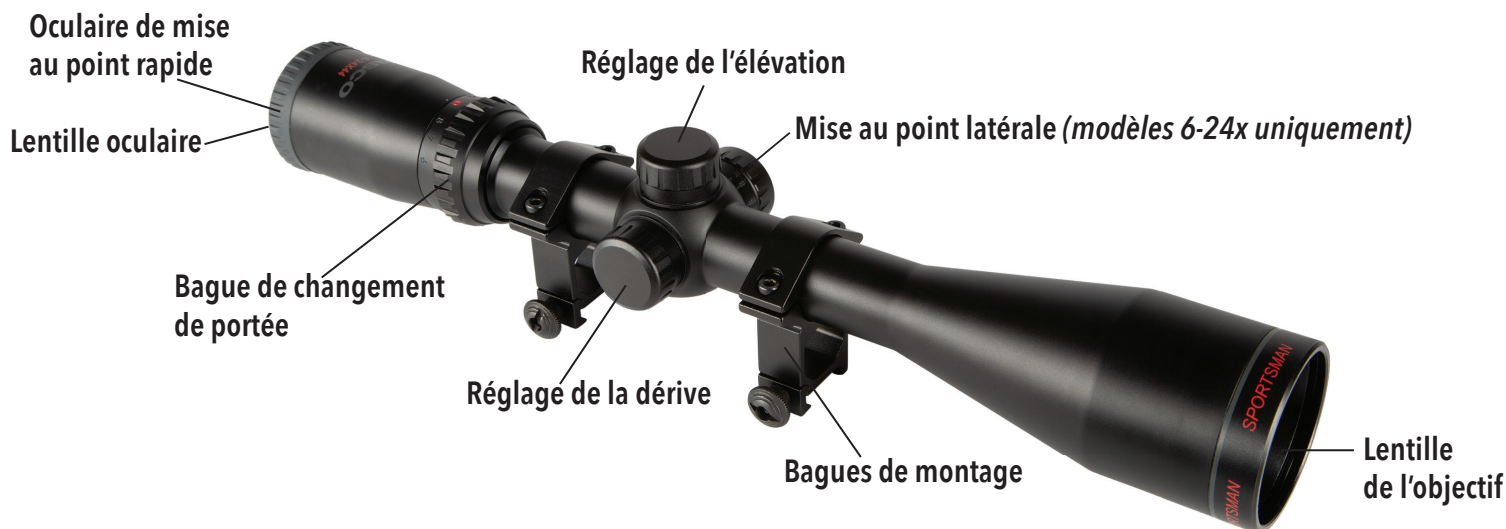
GUIDE DES PIÈCES

RÉGLAGES PRÉLIMINAIRES DE LA LUNETTE

Avant d'installer la lunette, nous vous recommandons d'effectuer la mise au point de l'oculaire en fonction de votre vue. Une nouvelle mise au point de la distance oculaire se traduira par une mise au point du réticule plus nette et une image optique améliorée, ce qui limitera la sensation de fatigue oculaire lorsque la lunette est utilisée pendant de longues périodes. Pour effectuer une nouvelle mise au point, maintenez la lunette à environ 7 à 10 centimètres (3 ou 4 pouces) de votre œil, puis pointez vers le ciel ouvert ou sur une autre zone présentant un éclairage plat, par exemple une peinture murale monotone.

Jetez rapidement un coup d'œil dans la lunette. Si le réticule apparaît flou au premier coup d'œil, c'est qu'il n'est pas mis au point. Tournez plusieurs fois l'oculaire dans le sens ou dans le sens inverse des aiguilles d'une montre. Jetez de nouveau un coup d'œil dans la lunette pour vérifier la netteté du réticule. N'oubliez pas de jeter des coups d'œil rapides, car l'œil compensera les conditions légèrement floues par des regards prolongés. Si le réticule est encore flou, tournez l'oculaire encore deux ou trois fois. Répétez cette procédure jusqu'à ce que le réticule soit net et clairement défini.

À moins que vos yeux ne subissent un changement important au cours des années, vous n'aurez plus à effectuer ce réglage.

RATTACHER UNE MONTURE, DES BAGUES ET UNE LUNETTE À VOTRE FUSIL

 **AVERTISSEMENT : AVANT DE COMMENCER LA PROCÉDURE DE MONTAGE, VÉRIFIEZ QUE LE MÉCANISME EST OUVERT, LE CLIP OU LE CHARGEUR RETIRÉ ET LA CHAMBRE VIDE. N'INTERVENEZ PAS AVANT DE VOUS ASSURER QUE L'ARME EST VIDE ET SÛRE.**

 **AVERTISSEMENT : SI LA LUNETTE N'EST PAS MONTÉE SUFFISAMMENT EN AVANT, SON MOUVEMENT VERS L'ARRIÈRE PEUT BLESSER LE TIREUR AU MOMENT DU REcul DE L'ARME.**

Lors du montage de votre lunette, nous vous recommandons de ne PAS prendre de raccourcis, car cela pourrait endommager le système de montage ou la lunette. Chaque système de montage comporte ses propres instructions qu'il convient de suivre. De plus, il est préférable de commencer par lire les instructions pour être sûr de les comprendre et de disposer des outils nécessaires à portée de main.

Nous vous recommandons en outre d'effectuer deux fois la procédure de montage. La première fois, pour être sûr que toutes les pièces sont bien installées et fonctionnent correctement. Au premier passage cependant, gardez à l'esprit les points suivants :

- Avant de fixer la base, nettoyez les trous de montage dans le récepteur et les filets des vis de fixation avec de l'acétone ou tout autre solvant jugé efficace pour retirer l'huile ou la graisse qui s'est accumulée.
- Si le fabricant de la monture recommande une colle à filetage, ne l'utilisez pas lors du premier essai de montage. Une fois que la colle prend, il est difficile de démonter l'ensemble si une pièce doit être corrigée.
- Vérifiez que les vis de montage ne pénètrent pas dans le récepteur ou le canon.
- Lorsque vous utilisez des montures en queue d'aronde, n'utilisez pas la lunette comme levier pour l'installer. La résistance initiale à la rotation peut endommager la lunette et cela n'est pas couvert par la garantie. Nous vous recommandons d'utiliser une cheville en bois de 1" ou un cylindre métallique pour installer les bagues.
- Vérifiez que la position de la lunette n'interfère pas avec le fonctionnement du mécanisme.
- Assurez-vous qu'il y a au moins 1/8" de jeu entre les bords des bagues et les surfaces en saillie telles que le logement de la tourelle (selle), la bague de sélection de portée et l'évasement du logement de l'objectif. Assurez-vous également qu'il y a au moins 1/8" de jeu entre le logement de l'objectif et le canon.
- Testez la position de la lunette pour obtenir un dégagement oculaire adéquat. Les bagues de la lunette doivent être suffisamment lâches pour que la lunette puisse coulisser facilement. Dans le cadre de cette procédure, les lunettes à portée variable doivent être réglées sur le grossissement maximal. Montez le fusil, puis regardez à travers la lunette en position de tir normale.
- Testez plusieurs fois la position du fusil pour déterminer le point de soudure approprié et afin de vous assurer que votre lunette est correctement positionnée.
- Dès que vous êtes satisfait, procédez au démontage, puis recommencez. Cette fois, vissez toutes les vis fermement.

PARALLAXE

Vous avez sans doute remarqué que la position du réticule sur la cible varie en fonction de la position de votre œil derrière la lunette. Ce phénomène est appelé « erreur de parallaxe », et est dû au fait que la cible et le réticule ne se trouvent pas sur le même plan focal. Ce phénomène est plus visible (et donc plus problématique) sur des distances plus courtes ou à des grossissements plus élevés. Dans la plupart des cas, la parallaxe n'aura pas suffisamment d'effet sur le point d'impact de la balle pour être une source de préoccupation significative dans les situations de chasse au gros gibier. Le modèle Sportsman 6-24x44 offre un réglage pour corriger la parallaxe (molette de mise au point latérale), qui fonctionne en déplaçant un élément optique jusqu'à ce que la cible (en fonction de sa distance) apparaisse dans le même plan focal que le réticule. Toutes les lunettes Sportsman sont réglées en usine pour être sans parallaxe à 91 mètres (100 yards).

UTILISER LA MISE AU POINT LATÉRALE (modèles 6-24x44 uniquement)

Le modèle 6-24x44 a une conception de compensation de parallaxe qui utilise une lentille mobile à proximité du réticule, de sorte que le réglage peut être fait avec un bouton de "mise au point latérale" placé à côté des ajustements de la dérive et de l'élévation. Pour éliminer toute erreur de visée causée par les problèmes de parallaxe, alignez simplement la distance estimée à votre cible avec le repère. Vous pouvez vérifier le réglage de la mise au point latérale en bougeant votre tête d'un côté à l'autre derrière la lunette : si la mise au point latérale est bonne, votre point de visée ne doit pas bouger. Vous pouvez également effectuer un réglage à n'importe quelle distance, en regardant à travers votre lunette et en tournant la molette de mise au point latérale jusqu'à ce que la cible devienne nette.

AJUSTEMENT PRÉLIMINAIRE

Épargnez-vous des dépenses inutiles et bien des frustrations en préréglant la lunette sur le fusil avant d'amener ce dernier au champ de tir en vue de sa remise à zéro.

Deux méthodes de base vous permettent de préréglager votre lunette. La première méthode consiste à utiliser un collimateur de réglage Bushnell® (laser, magnétique ou standard). L'utilisation d'un collimateur de réglage permet de gagner du temps et d'économiser les munitions. C'est le procédé le plus utilisé par les armuriers. La deuxième méthode est le simbleautage traditionnel :

MÉTHODE DE SIMBLEAUTAGE

1. Placez une cible à une distance comprise entre 23 et 46 mètres (25/50 yards).
2. Retirez le boulon du fusil.
3. Placez le fusil sur des sacs de sable ou un repose fusil.
4. Définissez la lunette sur son plus faible grossissement.
5. Regardez à travers l'alésage depuis le récepteur et ajustez la position du fusil pour centrer la cible dans l'alésage (*Fig. A*).
6. Sans bouger le fusil, regardez dans la lunette et notez la position du réticule sur la cible. Ajustez les réglages de dérive et d'élévation pour centrer le réticule sur la cible (*Fig. B*).

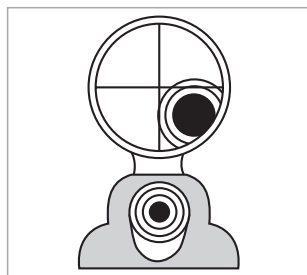

Fig. A
Réticule non aligné

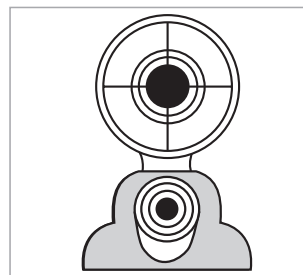

Fig. B
Réticule aligné

AJUSTEMENT FINAL



AVERTISSEMENT : DANS LA MESURE OÙ CETTE PROCÉDURE IMPLIQUE DE TIRER, ELLE DOIT ÊTRE EFFECTUÉE À UNE DISTANCE AUTORISÉE OU DANS TOUT AUTRE ESPACE SÉCURISÉ. VÉRIFIEZ QUE L'ALÉSAGE N'EST PAS OBSTRUÉ. UN ALÉSAGE OBSTRUÉ PEUT VOUS BLESSER OU BLESSER D'AUTRES PERSONNES À PROXIMITÉ. UNE PROTECTION DES YEUX ET DES OREILLES EST RECOMMANDÉE.

1. À partir d'une position de repos stable, tirez deux ou trois balles sur une cible située à 46 mètres (50 yards). Notez l'impact de la balle sur la cible et ajustez les cadrans de dérive et d'élévation selon les besoins.
2. Pour déplacer l'impact de la balle, tournez les réglages de dérive et/ou d'élévation dans le sens des cadrans. Cela correspond à l'endroit où le point d'impact se trouve sur la cible (par exemple, si les tirs d'essai sont bas, réglez l'élévation sur le bas). Les réglages sur votre modèle de lunette de visée sont indiqués en MOA (minutes of arc), et le point d'impact à 100 yards change de 1/4" pour chaque clic du réglage de dérive ou d'élévation. Une révolution complète du réglage = 15 MOA.
3. Lorsque l'impact sur la cible à 91 mètres (100 yards) est satisfaisant, passez à une cible définie à la distance souhaitée en vue de la remise à zéro finale. Réglez le grossissement sur la distance souhaitée pour les modèles à portée variable.

ALTITUDE ET TEMPÉRATURE

Les cartes balistiques publiées par les fabricants de munitions sont basées sur les conditions standard au niveau de la mer. Lors de l'ajustement, il est bon de garder à l'esprit que l'altitude et la température affectent la trajectoire. Il est préférable d'effectuer l'ajustement dans les mêmes conditions que celles dans lesquelles vous allez chasser.

ENTRETIEN DE VOTRE LUNETTE DE VISÉE

Votre lunette nécessite très peu d'entretien. Les surfaces métalliques extérieures doivent rester propres. Un léger dépolissage avec un chiffon doux légèrement humidifié suffit dans la plupart des cas.

Votre nouvelle lunette comprend des tourelles de dérivation et d'élévation entièrement étanches à l'eau. Nous vous recommandons de maintenir les couvre-lentille en place lorsque vous n'utilisez pas la lunette.

Les lentilles doivent être inspectées régulièrement et maintenues propres en permanence. La poussière, la saleté et les traces de doigts qui s'accumulent sur les surfaces de la lentille dégradent considérablement la qualité de l'image. De plus, si ces surfaces demeurent sales pendant de longues périodes, le revêtement antireflet peut être endommagé. Le nettoyage de la lentille n'a rien de compliqué. Toutefois, vous devez l'effectuer avec soin et faire preuve de patience.

- Utilisez pour commencer une brosse à lentille ou un petit pinceau à poils doux. Enlevez délicatement les particules de saleté en suspens.
- Ensuite, utilisez une seringue ou un aspirateur de mucosités (disponible dans la plupart des pharmacies) pour enlever la saleté ou la poussière restante sur les surfaces de la lentille.
- Si un nettoyage supplémentaire se révèle nécessaire, utilisez un chiffon sec, doux et non pelucheux. Essuyez très délicatement la lentille en commençant au centre par un mouvement circulaire, puis en avançant de l'extérieur jusqu'au bord.
- Si cela ne résout pas le problème constaté, répétez le processus en utilisant la condensation de votre respiration.

AVEZ-VOUS BESOIN DE NOUS ENVOYER VOTRE LUNETTE ?

Avant d'envoyer votre lunette en réparation, vérifiez les points suivants pour vous assurer que le problème concerne bien la lunette :

- Vérifiez que le système et les bagues de montage ne sont pas desserrés ou mal alignés.
- Vérifiez que le canon et le mécanisme sont correctement installés et que toutes les vis du récepteur sont bien serrées.
- Vérifiez que le système de montage autorise un jeu suffisant entre le logement de l'objectif et le canon.
- Vérifiez que vous utilisez des munitions de même type et de même poids que celles que vous avez utilisées pour l'ajustement.

CARACTÉRISTIQUES TECHNIQUES

N° DE MODÈLE	GROSSISSEMENT ET DIAM. DE L'OBJ.	RÉTICULE	RÉGLAGE DE LA DÉRIVE/ÉLÉVATION	COMPENSATION DE PARALLAXE	PARALLAXE (YDS)	POSITION DE L'ŒIL (PWR MAX)	PUPILLE DE SORTIE (MM)	CHAMP DE VISION (FT À 100 YDS)	LONGUEUR (IN.)	POIDS (OZ.)
T3940	3-9x40	30/30	.25 MOA pour chaque clic	n/a	100	3,5	10/4,6	39/12,7	12,2	14,5
T3950	3-9x50	30/30	.25 MOA pour chaque clic	n/a	100	3,5	10,5/5,5	33/10	13,5	16,8
T41240	4-12x40	30/30	.25 MOA pour chaque clic	n/a	100	3,5	10/3,5	27/9	12,5	14,9
T62444	6-24x44	30/30	.25 MOA pour chaque clic	Mise au point latérale	100	3,5	7,5/2,1	18,5/4,5	13,2	17,2

GARANTIE À VIE LIMITÉE

Votre produit Tasco® est garanti exempt de défauts de matériaux et de fabrication pendant la durée de vie de son premier propriétaire. La garantie à vie limitée traduit notre confiance dans les matériaux et l'exécution mécanique de nos produits et représente pour vous l'assurance de toute une vie de service fiable. Au cas où un défaut apparaîtrait sous cette garantie, nous nous réservons l'option de réparer ou de remplacer le produit, à condition de nous le renvoyer en port payé. La présente garantie ne couvre pas les dommages causés par une utilisation, une manipulation, une installation incorrecte(s) ou un entretien incorrect ou fourni par quelqu'un d'autre qu'un centre de réparation agréé par Tasco.

Tout retour effectué aux États-Unis ou au Canada, dans le cadre de la présente garantie, doit être accompagné des articles indiqués ci-dessous :

1. Un chèque ou mandat d'une somme de 10,00 \$ US pour couvrir les frais d'envoi et de manutention
2. Le nom et l'adresse pour le retour du produit
3. Une description du défaut constaté
4. La preuve d'achat

Le produit doit être emballé soigneusement, dans un carton d'expédition solide, pour éviter qu'il ne soit endommagé durant le transport ; envoyez-le en port payé, à l'adresse indiquée ci-dessous :

Aux États-Unis, envoyez à :

Tasco
Attn.: Repairs
9200 Cody
Overland Park, Kansas 66214

Au CANADA, envoyez à :

Tasco
Attn.: Repairs
140 Great Gulf Drive, Unit B
Vaughan, Ontario L4K 5W1

Pour les produits achetés en dehors des États-Unis et du Canada, veuillez contacter votre distributeur local pour tous renseignements concernant la garantie. En Europe, vous pouvez aussi contacter Tasco au:

B.O.P. Germany GmbH
European Service Center
Mathias-Brüggen-Str. 80
D-50827 Köln
GERMANY
Tel: +49 221 995568-0
Fax: +49 221 995568-20

La présente garantie vous donne des droits légaux spécifiques.
Vous pouvez avoir d'autres droits qui varient selon les pays.

Tasco, TM, ®, ©2018 B.O.P.

TU NUEVO VISOR

Enhorabuena por comprar una mira telescópica Tasco® Sportsman™. Este modelo es ideal para su uso con munición centerfire, en una gran variedad de aplicaciones de caza y tiro. Tasco mantiene la integridad absoluta del producto y el control de calidad durante todo el ciclo de diseño, producción y entrega de estos visores. Se incluyen anillos de montaje para facilitar su uso.

 **PRECAUCIÓN: UN VISOR NO DEBERÍA USARSE NUNCA COMO SUSTITUTO DE UNOS PRISMÁTICOS O UN CATALEJO. PODRÍA RESULTAR EN APUNTAR EL ARMA INADVERTIDAMENTE A OTRA PERSONA.**

ELEMENTOS CLAVES DE UN VISOR

Hay cuatro elementos principales en un visor:

- 1. Objetivo:** Esta lente tiene tres funciones. Primero, permite que la luz pase al visor. En segundo lugar, determina la resolución. En general, las lentes más grandes permiten que entre más luz en el visor y resuelvan los detalles mejor que las más pequeñas. Finalmente, forma una imagen para que las otras lentes se amplíen a un tamaño utilizable. La imagen formada por esta lente está cara abajo.
- 2. Sistema de montaje:** El sistema de montaje cumple tres funciones. Su función principal es erigir la imagen (es decir, voltea la imagen hacia arriba) y alinearla con la retícula. Durante este proceso, se produce un aumento principal de la imagen. Estas dos funciones son el resultado de la acción de la lente.
La tercera función es mecánica. Las lentes de montaje están alojadas en un tubo que se fija en un extremo, mientras que el otro extremo del tubo se puede mover libremente y responder a los ajustes del dial. Al mover el sistema de montaje, el punto de mira del visor se ajusta para que coincida con el punto de impacto de la bala.
- 3. Retículo:** En términos simples, el dispositivo de puntería alrededor del cual se construye el visor. Este elemento reemplaza el sistema de mira de hierro de los rifles sin visor.
- 4. Ocular o lente ocular:** Este elemento proporciona el aumento secundario y final de la imagen.

MONTAJE DE SU VISOR

Su nuevo visor, incluso con su diseño y características tecnológicamente avanzados, no tendrá un rendimiento óptimo si no está correctamente montado. Uno de los factores más importantes que contribuyen a la precisión de su visor y de su rifle es la selección de la montura y el cuidado con el que se realiza el montaje. Las monturas de confianza que sujetan sólidamente su visor al rifle le recompensarán con confiabilidad y precisión consistentes. Los soportes incluidos son compatibles con todos los rieles Weaver y con la mayoría de estilo Picatinny.

Recuerde que no todos los visores son compatibles con todas las monturas en todos los rifles. Si tiene alguna duda, debe buscar el consejo de su vendedor minorista o armero local.

 **PRECAUCIÓN: NO MIRE NUNCA AL SOL A TRAVÉS DEL VISOR PARA RIFLES (O CUALQUIER OTRO INSTRUMENTO ÓPTICO). PODRÍA DAÑAR SU VISIÓN PERMANENTEMENTE.**

AJUSTES PRELIMINARES DEL VISOR

Antes de instalar el visor, le recomendamos que ajuste el foco del ocular para que se ajuste a sus necesidades visuales individuales. Reorientar la distancia ocular dará como resultado un foco de retícula más nítido, una imagen óptica mejorada y

GUÍA DE REPUESTOS



ayudará a evitar la fatiga ocular al usar el visor durante períodos de tiempo prolongados. Para volver a enfocar, mantenga el visor a una distancia de 3 a 4 pulgadas de su ojo y apunte hacia el cielo abierto u otra área iluminada, como una pared pintada de manera uniforme.

Eche un vistazo rápidamente al visor. Si la retícula aparece borrosa a primera vista, está desenfocada. Gire el ocular en el sentido de las agujas del reloj o en el sentido contrario de las agujas del reloj varias veces. Eche un vistazo al visor nuevamente para verificar la nitidez de la retícula. Recuerde mirar rápidamente, ya que el ojo compensará las condiciones ligeramente fuera de foco si se mira durante un período de tiempo prolongado. Si la retícula aún parece borrosa, gire el ocular otras dos o tres vueltas. Repita este procedimiento hasta que la retícula sea nítida y definida.

A menos que sus ojos experimenten un cambio significativo a lo largo de los años, no tendrá que hacer este ajuste nuevamente.

CONECTAR UN MONTAJE, ANILLOS Y EL VISOR A SU RIFLE

 **PRECAUCIÓN: ANTES DE COMENZAR EL PROCEDIMIENTO DE MONTAJE, ASEGÚRESE DE QUE LA ACCIÓN ESTÁ ABIERTA, EL CLIP O EL CARGADOR SE RETIRA Y LA CÁMARA ESTÁ DESPEJADA. NO INTENTE NINGUNA ACCIÓN HASTA HABER VACIADO EL ARMA Y HABER COMPROBADO QUE ES SEGURA.**

 **PRECAUCIÓN: SI EL VISOR NO ESTÁ MONTADO LO SUFICIENTEMENTE ADELANTE, EL MOVIMIENTO DE RETROCESO PODRÍA HERIR AL TIRADOR AL RETROCEDER EL RIFLE.**

Al montar su visor, le recomendamos que NO tome atajos, ya que puede dañar el sistema de montaje o el visor. Cada sistema de montaje tendrá sus propias instrucciones a seguir y lo mejor es leer las instrucciones primero para asegurarse de que las comprende y de tener las herramientas necesarias a mano.

Recomendamos además realice el procedimiento de montaje dos veces. La primera vez, para asegurarse de que todo encaja y funciona correctamente. Cuando lo haga por primera vez, tenga en cuenta lo siguiente:

- Antes de colocar la base, limpie los orificios de montaje en el receptor y las roscas de los tornillos de fijación con acetona o cualquier solvente bueno para liberarlos de aceite o grasa.
- Si el fabricante del montaje recomienda el uso de un adhesivo para roscas, no lo use en la primera prueba de montaje. Una vez que se ha fijado el adhesivo, es difícil desmontarlo si algo necesita corrección.
- Asegúrese de que los tornillos de montaje no sobresalgan en el receptor o el cañón.
- Al usar soportes de cola de milano, no use el visor como palanca cuando instale el visor. La resistencia inicial al giro puede causar daños al visor y no está cubierto por la garantía. Recomendamos el uso de una clavija de madera de 1" o un cilindro de metal para asentar los anillos.
- Asegúrese de que la posición del visor no interfiere con el funcionamiento de la acción.
- Asegúrese de que haya al menos 1/8" de espacio libre entre los bordes de los anillos y cualquier superficie sobresaliente, como la carcasa de la torreta (sillín), el anillo de selección de potencia y el destello del timbre del objetivo. También asegúrese de que haya al menos 1/8" de espacio libre entre el timbre del objetivo y el cañón.
- Debería intentar posicionar el visor para el alivio ocular adecuado. Los anillos del visor deben dejarse lo suficientemente sueltos para que el visor se desplace fácilmente. Los visores de potencia variable deben configurarse con la mayor ampliación al realizar este procedimiento. Monte el rifle y mire a través del visor en su posición normal de disparo.
- Pruebe la posición del rifle para un apoyo consistente adecuado varias veces para asegurarse de que su visor esté colocado correctamente.
- Cuando esté satisfecho de que todo está bien, desmóntese y comience nuevamente. Esta vez, asiente firmemente todos los tornillos.

PARALAJE

Es posible que haya notado que al colocar el ojo en diferentes posiciones detrás del ocular de la mira, la cruz reticular parece moverse a diferentes puntos del objetivo. Esto se denomina "error de paralaje" (el objetivo y la retícula no están en el mismo plano focal), y se vuelve más notorio (y más un problema) a distancias más cortas y/o cuando el alcance está configurado para potencias más altas. En la mayoría de los casos, la paralaje no afectará el punto de impacto lo suficiente como para ser una gran preocupación en situaciones de caza mayor. El modelo Sportsman 6-24x44 proporciona un ajuste para la compensación de paralaje (perilla de foco lateral), que funciona moviendo un elemento óptico hasta que el objetivo (según la distancia) aparezca en el mismo plano de enfoque que la retícula. Todas las miras Sportsman se configuran en fábrica para estar libres de paralaje a 100 yardas.

USO DEL FOCO LATERAL (solo modelos 6-24x44)

El modelo 6-24x44 tiene un diseño de compensación del paralaje que utiliza una lente móvil cerca de la retícula, por lo que el ajuste se puede realizar con una perilla de "enfoque lateral" colocada junto a los ajustes de desviación y elevación. Simplemente alinee la distancia estimada a su objetivo con el punto índice y eliminará los errores de puntería causados por

el paralaje. Después de establecer el enfoque lateral, puede verificarlo dos veces moviendo la cabeza de un lado a otro detrás del ocular: el punto de puntería no debe cambiar si el foco lateral está correctamente ajustado. Un método alternativo es observar a través del visor y girar la perilla de enfoque lateral hasta que el objetivo, en el rango que sea, se enfoque con nitidez.

PRUEBAS PRELIMINARES

Puede ahorrar una cantidad significativa de gastos y frustraciones al probar el visor en el rifle antes de llevarlo al campo de tiro para prepararse.

Hay dos métodos básicos que se pueden usar para probar su visor. El primer método es usar un Bushnell® Bore Sighter (láser, magnético o estándar). El uso de un Bore Sighter ahorra tiempo y municiones y es el sistema más utilizado por los armeros. El segundo método es el ajuste de avistamiento tradicional:

MÉTODO DE PRUEBA DEL CALIBRE

1. Coloca un objetivo a una distancia de entre 25 y 50 yardas.
2. Retire el pasador del rifle.
3. Coloque el rifle en sacos de arena o un apoyo de tiro.
4. Establezca el visor a su aumento más bajo.
5. Mire a través del orificio del calibre y ajuste la posición del rifle para centrar la diana del objetivo en el calibre (*Fig. A*).
6. Sin mover el rifle, mire dentro del visor y observe la posición de la retícula en el objetivo. Ajuste la elevación y la resistencia del viento para centrar la retícula en la diana (*Fig. B*).

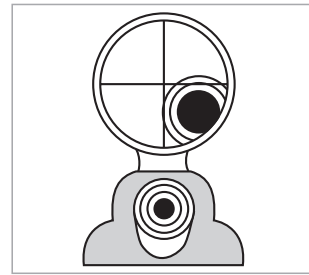

Fig. A
Retícula no alineada

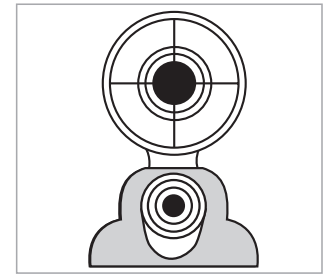

Fig. B
Retícula alineada

PRUEBAS FINALES



PRECAUCIÓN: PUESTO QUE ESTE PROCEDIMIENTO INCLUYE FUEGO REAL, DEBERÍA LLEVARSE A CABO EN UNA GALERÍA AUTORIZADA U OTRA ZONA SEGURA. COMPRUEBE QUE EL CALIBRE NO TENGA OBSTRUCCIONES. UN CALIBRE OBSTRUIDO PUEDE CAUSAR LESIONES PARA USTED Y OTRAS PERSONAS CERCANAS. SE RECOMIENDA USAR PROTECCIÓN DE OJOS Y OÍDOS.

1. Desde una posición de descanso constante, dispare dos o tres rondas a un objetivo a una distancia de 50 yardas. Apunte el impacto de la bala en el objetivo y ajuste los diales de elevación y resistencia al viento según sea necesario.
2. Para mover el impacto de la bala, gire los ajustes de la resistencia del viento y/o elevación en la dirección de los diales que corresponda al punto de impacto del objetivo (por ejemplo, si los tiros de prueba son bajos, ajuste la elevación "hacia abajo"). Los ajustes en su modelo de visor para rifles están marcados en MOA (minutos de arco), y el punto de impacto en 100 yardas cambiará en 1/4" por cada clic del ajuste de elevación o resistencia del viento. Una vuelta completa del ajuste = 15 MOA.
3. Cuando el impacto en el objetivo a una distancia de 100 yardas sea satisfactorio, cambie a un objetivo establecido a la distancia deseada para la preparación para el disparo. Establezca la ampliación a la potencia deseada en los modelos de potencia variable.

ALTITUD Y TEMPERATURA

Los gráficos balísticos publicados por los fabricantes de municiones se basan en las condiciones estándar del nivel del mar. Durante las pruebas de disparos, es bueno tener en cuenta que la altitud y la temperatura afectan la trayectoria. Lo mejor es realizar las pruebas en las mismas condiciones en las que estará cuando vaya a cazar.

CUIDADO DE SU VISOR PARA RIFLES

Su visor necesita muy poco mantenimiento. Las superficies exteriores de metal deben mantenerse limpias. Un poco de polvo con un paño suave ligeramente humedecido es suficiente en la mayoría de los casos.

Su nuevo visor cuenta con torretas de elevación y resistencia al viento que están completamente selladas contra la intrusión de agua. Sin embargo, le recomendamos que mantenga las tapas de elevación y resistencia al viento en las torretas, excepto cuando realice ajustes, para evitar que se acumule polvo y suciedad en el área de la torreta.

También recomendamos que las cubiertas de las lentes se mantengan en su lugar cuando no se esté utilizando el visor. Las lentes deben inspeccionarse periódicamente y mantenerse limpias en todo momento. El polvo, la suciedad y las huellas

dactilares que se acumulan en las superficies de la lente degradarán severamente la calidad de la imagen y, si se dejan sucios por períodos prolongados, la capa antirreflectante podría dañarse. Aunque la limpieza de lentes no es difícil, requiere cuidado y un poco de paciencia.

- Comience con un cepillo para lentes o un cepillo de cerdas suaves. Suavemente aleje las partículas de suciedad sueltas.
- Luego, use una jeringa para oídos o un aspirador nasal (disponible en la mayoría de las farmacias) para eliminar la suciedad o el polvo restante de las superficies de las lentes.
- Si necesita más limpieza, use un paño seco, suave y sin pelusa. Limpie muy suavemente la lente, comenzando por el centro con un movimiento circular y luego hacia afuera hasta el borde.
- Si esto no ha corregido el problema, repita el proceso utilizando la condensación de su aliento.

¿NECESITA ENVIARNOS SU VISOR?

Antes de devolver su visor para arreglarlo, debe comprobar los siguientes puntos para asegurarse de que el problema sea del visor:

- Compruebe que el sistema de montaje y los anillos no estén flojos ni desalineados.
- Asegúrese de que cañón y la acción estén colocados correctamente y que todos los tornillos del receptor estén apretados.
- Compruebe que el sistema de montaje permite un espacio suficiente entre el timbre del objetivo y el cañón.
- Compruebe que esté usando el mismo tipo de munición y peso que usó para las pruebas.

ESPECIFICACIONES TÉCNICAS

N.º DE MODELO	AUMENTO Y DIÁMETRO DE OBJETIVO	RETÍCULA	AJUSTE DE RESISTENCIA AL VIENTO/ DE ELEVACIÓN	COMPENSACIÓN DEL PARALAJE	PARALAJE (YARDAS)	ALIVIO OCULAR (POTENCIA MÁX.)	PUPILA DE SALIDA (MM)	CAMPO DE VISIÓN (CVA 100 YARDAS)	LONGITUD (IN.)	PESO (ONZAS)
T3940	3-9x40	30/30	.25 MOA por cada clic	n/a	100	3.5	10/4.6	39/12.7	12.2	14.5
T3950	3-9x50	30/30	.25 MOA por cada clic	n/a	100	3.5	10.5/5.5	33/10	13.5	16.8
T41240	4-12x40	30/30	.25 MOA por cada clic	n/a	100	3.5	10/3.5	27/9	12.5	14.9
T62444	6-24x44	30/30	.25 MOA por cada clic	Enfoque lateral	100	3.5	7.5/2.1	18.5/4.5	13.2	17.2

GARANTÍA LIMITADA PARA TODA LA VIDA

Su producto Tasco® está garantizado contra defectos de material y fabricación durante toda la vida del propietario original. La Garantía Limitada para Toda la Vida es una expresión de la confianza que tenemos en nuestros materiales y en la fabricación mecánica de nuestros productos, que le garantiza un servicio fiable durante toda la vida. En caso de defectos bajo esta garantía, nosotros, a nuestra opción, repararemos o sustituiremos el producto siempre que lo devuelva con portes pagados. Esta garantía no cubre defectos causados por el uso indebido, ni por un manejo, instalación o mantenimiento del producto inapropiados, o el mantenimiento hecho por otro que no sea un Centro de Servicio Autorizado de Tasco.

Cualquier envío en Estados Unidos o Canadá que se haga bajo garantía deberá venir acompañado por lo siguiente:

1. Un cheque/giro postal por la cantidad de 10 dólares para cubrir los gastos de manejo y envío
2. Nombre y dirección donde quiere que se le envíe el producto
3. Una explicación del defecto
4. Prueba de compr

El producto debe empaquetarse bien en una caja resistente para evitar que se dañe durante el transporte, y enviarse con portes pagados a la dirección que se muestra a continuación:

En EE UU, enviar a:

Tasco
Attn.: Repairs
9200 Cody
Overland Park, Kansas 66214

En CANADÁ, enviar a:

Tasco
Attn.: Repairs
140 Great Gulf Drive, Unit B
Vaughan, Ontario L4K 5W1

En el caso de los productos comprados fuera de los Estados Unidos o Canadá, llame al distribuidor local para la información pertinente sobre la garantía. En Europa también puede llamar al:

B.O.P. Germany GmbH
European Service Center
Mathias-Brüggen-Str. 80
D-50827 Köln
GERMANY
Tel: +49 221 995568-0
Fax: +49 221 995568-20

Esta garantía le ofrece derechos legales específicos.
Puede que tenga otros derechos que varían de un país a otro.

Tasco, TM, ®, ©2018 B.O.P.

DEIN NEUES ZIELFERNROHR

Herzlichen Glückwunsch zum Kauf eines Tasco® Sportsman™-Zielfernrohrs! Diese Modelle eignen sich ideal für Waffen mit Zentralfeuerzündung und sind bei Jagd und Schießsport vielseitig einsetzbar. Tasco gewährleistet absolute Produktintegrität und Qualitätskontrolle während des gesamten Design-, Produktions- und Lieferzyklus dieser Zielfernrohre. Montageringe gehören zum Lieferumfang.

 **WARNUNG: EIN ZIELFERNROHR SOLLTE NIEMALS ALS ERSATZ FÜR EIN FERNGLAS ODER EIN SPEKTIV BENUTZT WERDEN. DIES KÖNNTE DAZU FÜHREN, DASS SIE UNABSICHTLICH IHRE WAFFE AUF EINE PERSON RICHTEN.**

KERNELEMENTE EINES ZIELFERNROHRS

Es gibt vier Hauptelemente in einem Zielfernrohr:

- 1. Objektivlinse:** Dieses Objektiv hat drei Funktionen. Erstens ermöglicht es das Eindringen von Licht in das Zielfernrohr. Zweitens bestimmt es die Auflösung. Im Allgemeinen lassen größere Objektive mehr Licht in das Zielfernrohr eindringen und lösen Details besser auf als kleinere. Schließlich erzeugt es ein Bild, das die anderen Objektive auf eine brauchbare Größe vergrößern. Das Bild, das von dieser Linse erzeugt wird, steht auf dem Kopf.
- 2. Erektor-System:** Das Erektor-System erfüllt drei Funktionen. Die Hauptfunktion besteht darin, das Bild aufzurichten (d. h. das Bild richtig herum zu drehen) und es auf das Absehen auszurichten. Während dieses Vorgangs findet eine primäre Vergrößerung des Bildes statt. Diese beiden Funktionen sind das Ergebnis einer Linsenwirkung.
Die dritte Funktion ist eine mechanische Funktion. Die Erektor-Linsen sind in einem Rohr untergebracht, das an einem Ende befestigt ist, während das andere Ende des Rohrs sich frei bewegen und auf die Einstellungen der Skala reagieren kann. Durch Verschieben des Erektor-Systems wird der Zielpunkt des Zielfernrohrs an den Auftreffpunkt des Projektils angepasst.
- 3. Absehen:** Einfach ausgedrückt, es ist das Zielgerät, um das herum das Zielfernrohr gebaut ist. Dieses Element ersetzt das Visiersystem von Gewehren ohne Zielfernrohr.
- 4. Okular- oder Augenlinse:** Dieses Element sorgt für die sekundäre und letzte Vergrößerung des Bildes.

MONTAGE IHRES ZIELFERNROHRS

Ihr neues Zielfernrohr wird selbst mit seinem technologisch fortschrittlichen Design und seinen Leistungsmerkmalen nicht optimal funktionieren, wenn es nicht ordnungsgemäß montiert wird. Einer der wichtigsten Aspekte für die Genauigkeit Ihres Zielfernrohrs und Gewehrs ist die Auswahl der Halterung und die Sorgfalt, mit der die Montage durchgeführt wird. Zuverlässige Halterungen, die Ihr Zielfernrohr fest mit dem Gewehr verbinden, werden Sie mit Zuverlässigkeit und gleichbleibender Genauigkeit begeistern. Die mitgelieferten Montageteile sind mit allen Weaver- und den meisten Picatinny-Schienen kompatibel.

Denken Sie daran, dass nicht alle Zielfernrohre mit allen Befestigungen an allen Gewehren kompatibel sind. Wenn Sie irgendwelche Zweifel haben, sollten Sie den Rat Ihres örtlichen Händlers oder Büchsenmachers einholen.

 **WARNUNG: SCHAUEN SIE MIT DEM ZIELFERNROHR (ODER EINEM ANDEREN OPTISCHEN INSTRUMENT) NIEMALS IN DIE SONNE. DIES KANN DAUERHAFTE AUGENSCHÄDEN VERURSACHEN.**

BAUTEILE

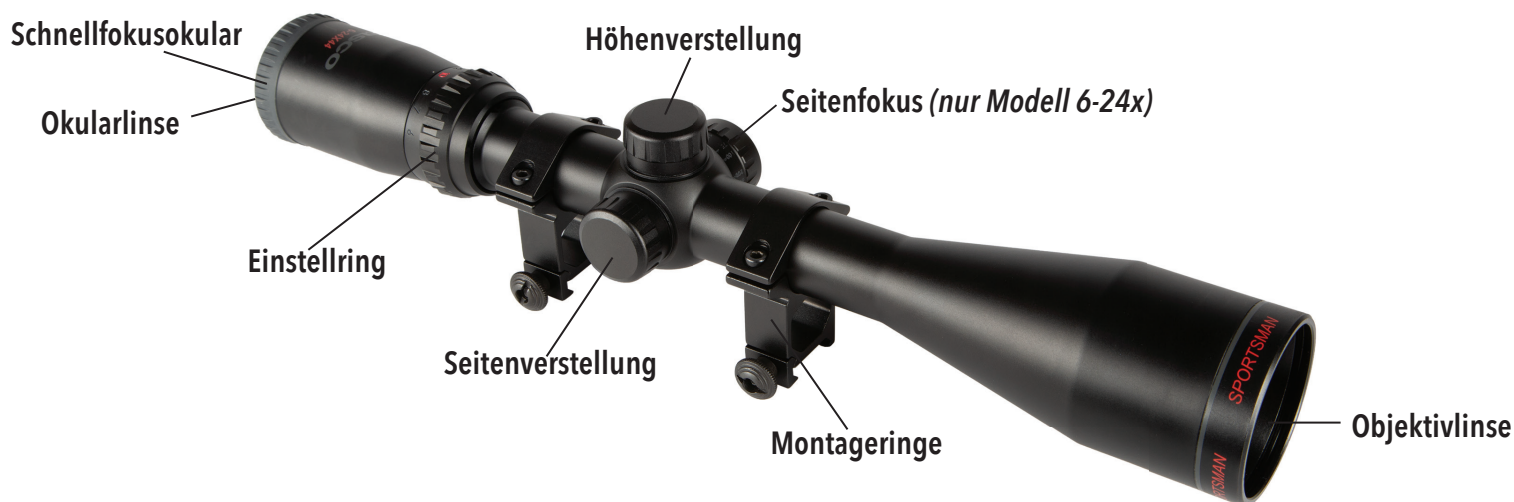

VORLÄUFIGE ZIELFERNROHR-EINSTELLUNGEN

Vor der Installation des Zielfernrohrs empfehlen wir, den Fokus des Okulars auf Ihre individuelle Sehanforderung einzustellen. Die Refokussierung des Augenabstandes führt zu einem schärferen Retikelfokus, einem verbesserten optischen Bild und hilft, die Augenermüdung zu vermeiden, wenn das Zielfernrohr über längere Zeiträume verwendet wird. Halten Sie das Visier zum Nachfokussieren etwa 7 bis 10 cm (3 bis 4 Zoll) von Ihrem Auge entfernt und richten Sie es auf den offenen Himmel oder andere gleichmäßig beleuchtete Bereiche wie eine monoton bemalte Wand.

Blicken Sie schnell in das Zielfernrohr. Wenn das Absehen beim ersten Blick unscharf erscheint, ist es nicht fokussiert. Drehen Sie das Okular mehrmals im Uhrzeigersinn oder gegen den Uhrzeigersinn. Schauen Sie erneut in das Zielfernrohr, um die Schärfe des Absehens zu überprüfen. Denken Sie daran, nur einen kurzen Blick zu werfen, denn das Auge kompensiert die leichte Unschärfe. Wenn das Absehen immer noch unscharf erscheint, drehen Sie das Okular noch zwei bis drei Umdrehungen. Wiederholen Sie diesen Vorgang, bis das Absehen scharf und klar erscheint.

Wenn sich Ihre Augen im Laufe der Jahre nicht wesentlich verändern, müssen Sie diese Einstellung nicht erneut vornehmen.

BEFESTIGEN VON HALTERUNG, RINGEN UND ZIELFERNROHR AN IHREM GEWEHR



WARNUNG: BEVOR SIE MIT DER MONTAGE BEGINNEN, VERGEWISSERN SIE SICH, DASS DER ABZUG OFFEN IST, DER LADESTREIFEN ODER DAS MAGAZIN ENTFERNT WURDE UND DIE KAMMER FREI IST. BEGINNEN SIE NICHT MIT DER ARBEIT, BEVOR IHRE WAFFE GELEERT WURDE UND ALS GESICHERT ANZUSEHEN IST.



WARNUNG: WENN DAS ZIELFERNROHR NICHT AUSREICHEND WEIT VORN MONTIERT WIRD, KANN ES DURCH DIE RÜCKWÄRTSBEWEGUNG BEIM RÜCKSTOSS DER WAFFE DEN SCHÜTZEN VERLETZEN.

Bei der Montage Ihres Zielfernrohrs empfehlen wir, KEINE Abkürzungen zu nehmen, da dies zu Schäden am Montagesystem oder am Zielfernrohr führen kann. Jedes Montagesystem hat seine eigenen Anweisungen zu befolgen, und es ist am besten, die Anweisungen zuerst zu lesen, um sicherzustellen, dass Sie sie verstehen und die notwendigen Werkzeuge zur Hand haben.

Wir empfehlen Ihnen außerdem, die Montage zweimal durchzuführen. Das erste Mal, um sicher zu gehen, dass alles zusammenpasst und richtig funktioniert. Beachten Sie beim ersten Durchlauf Folgendes:

- Bevor Sie den Sockel befestigen, reinigen Sie die Befestigungslöcher im Empfänger und die Gewinde der Befestigungsschrauben mit Aceton oder einem anderen geeigneten Lösungsmittel, um sie von Öl oder Fett zu befreien.
- Wenn der Hersteller der Halterung die Verwendung eines Gewindeklebers empfohlen hat, verwenden Sie ihn nicht beim ersten Montageversuch. Sobald der Klebstoff erstarrt ist, wird es schwierig zu demontieren, wenn etwas korrigiert werden muss.
- Achten Sie darauf, dass die Befestigungsschrauben nicht in den Empfänger oder den Lauf ragen.
- Bei Verwendung von Schwalbenschwanzbefestigungen darf das Zielfernrohr bei der Montage des Zielfernrohrs nicht als Hebel verwendet werden. Der anfängliche Drehwiderstand kann zu Schäden am Zielfernrohr führen und wird nicht von der Garantie abgedeckt. Wir empfehlen die Verwendung eines 2,5 cm (1 Zoll) langen Holzdübels oder eines Metallzylinders, um die Ringe zu setzen.
- Stellen Sie sicher, dass die Position des Zielfernrohrs den Abzug nicht beeinträchtigt.
- Vergewissern Sie sich, dass zwischen den Rändern der Ringe und den überstehenden Flächen, wie z. B. dem Revolvergehäuse (Sattel), dem Einstellring und dem Aufflackern der Objektivglocke, ein Mindestabstand von 0,3 cm (1/8 Zoll) besteht. Stellen Sie außerdem sicher, dass zwischen der Objektivglocke und dem Lauf ein Abstand von mindestens 0,3 cm (1/8 Zoll) besteht.
- Sie sollten die Position des Zielfernrohrs für die richtige Augenentlastung testen. Die Zielfernrohrringe sollten locker genug sein, damit das Zielfernrohr leicht gleiten kann. Zielfernrohre mit variabler Leistung sollten bei dieser Vorgehensweise auf die höchste Vergrößerung eingestellt werden. Montieren Sie das Gewehr und schauen Sie in normaler Schussposition durch das Zielfernrohr.
- Testen Sie das Gewehr für eine Position mehrere Male, um sicherzustellen, dass Ihr Zielfernrohr korrekt positioniert ist.
- Wenn Sie zufrieden sind und alles in Ordnung ist, demontieren und beginnen Sie erneut. Dieses Mal alle Schrauben fest anziehen.

PARALLAXE

Wahrscheinlich ist Ihnen schon aufgefallen, dass beim Blick durch das Okular aus verschiedenen Richtungen sich das Absehen in Bezug auf Ihr Ziel zu verschieben scheint. Das nennt man Parallaxefehler (Fokalebene von Ziel und Zielfernrohr stimmt nicht überein), der auf kürzeren Distanzen deutlicher ins Gewicht fällt (und dabei auch problematischer wird), und/oder wenn das Zielfernrohr auf starke Vergrößerung eingestellt ist. In den meisten Fällen wird die Parallaxe den Einschlagpunkt des Projektils nicht so stark beeinflussen, dass sie bei der Großwildjagd von großer Bedeutung ist. Das Modell Sportsman 6-24x44 ist mit einer Funktion zum Parallaxenausgleich ausgestattet (seitlicher Fokusregler), bei der ein optisches Element so lange hin und her bewegt wird, bis das Ziel (basierend auf der Entfernung) in derselben

Fokusebene erscheint wie das Absehen. Alle Sportsman-Zielfernrohre sind werkseitig so eingestellt, dass sie bei 90 Meter (100 Yards) parallaxenfrei sind.

VERWENDUNG DES SEITENFOKUS (nur Modell 6-24x44)

Das 6-24x44-Modell verfügt über ein Parallaxenkompensationsdesign, bei dem sich eine bewegliche Linse hinten nahe des Fadenkreuzes befindet, sodass die Anpassung mittels einem "Seitenfokus"-Knopf neben der Seiten- und Höhenanpassung vorgenommen werden kann. Bringen Sie einfach die geschätzte Entfernung zum Ziel mit dem Indexpunkt in Übereinstimmung; so vermeiden Sie durch die Parallaxe verursachte Fehler beim Anvisieren. Nachdem der Seitenfokus eingestellt ist, können Sie durch Hin- und Herbewegen Ihres Kopfes hinter dem Okular die Einstellung überprüfen. Bei korrekter Einstellung des Seitenfokus sollte sich der Haltepunkt nicht mehr verschieben. Ein alternatives Verfahren besteht darin, durch das Zielfernrohr zu schauen und den Seitenfokusknopf so lange zu drehen, bis das Ziel in jeder Entfernung scharf fokussiert ist.

VORLÄUFIGES EINSCHIESSEN

Sie können eine erhebliche Menge an Kosten und Frustration sparen, indem Sie das Zielfernrohr vor dem Einschießen in den Bereich auf Null setzen.

Es gibt zwei grundlegende Methoden, die zum Einschießen des Zielfernrohrs verwendet werden können. Die erste Methode ist das Verwenden einer Bushnell® Bore Sighter (Laser, magnetisch oder Standard). Der Einsatz eines Bore Sighters spart Zeit und Munition und ist das am häufigsten von Büchsenmachern verwendete System. Die zweite Methode ist das traditionelle Einvisieren:

EINVISIEREN

1. Setzen Sie ein Ziel auf 23 bis 45 Meter (25 bis 50 Yards).
2. Entfernen Sie den Bolzen vom Gewehr.
3. Legen Sie das Gewehr auf Sandsäcke oder auf eine Schießbank.
4. Stellen Sie das Zielfernrohr auf die niedrigste Vergrößerung ein.
5. Schauen Sie durch den Lauf des Empfängers und stellen Sie die Position des Gewehrs so ein, dass das Zielobjekt im Lauf zentriert erscheint (**Abb. A**).
6. Schauen Sie, ohne das Gewehr zu bewegen, in das Zielfernrohr und notieren Sie die Position des Absehens auf dem Ziel. Passen Sie die Seiten- und Höhenverstellungskappen an, um das Absehen auf dem Bullauge zu zentrieren (**Abb. B**).



Abb. A

Absehen nicht ausgerichtet

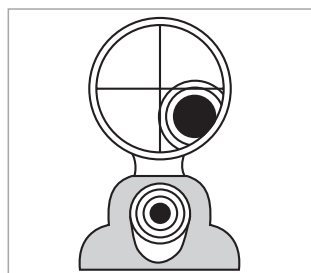

Abb. B

Absehen ausgerichtet

LETZTES EINSCHIESSEN

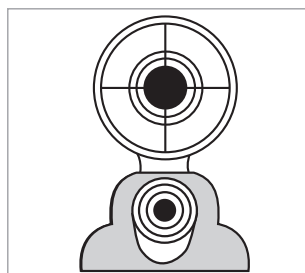

WARNUNG: DA DIESER VORGANG SCHARFSCHIEßEN BEINHÄLTET, MUSS ER INNERHALB EINER ZUGELASSENEN ANLAGE ODER EINES ANDEREN SICHEREN GEBIETES ERFOLGEN. DEN LAUF AUF VERSTOPFENDE OBJEKTE PRÜFEN. EIN VERSTOPFTER LAUF KANN IHNEN UND ANDEREN IN IHRER NÄHE SCHADEN ZUFÜGEN. WIR EMPFEHLEN DIE VERWENDUNG VON AUGEN- UND GEHÖRSCHUTZ.

1. Feuern Sie aus einer Ruheposition zwei oder drei Runden auf ein 46-Meter-Ziel (50 Yards). Notieren Sie den Treffpunkt des Projektils auf dem Ziel und passen Sie die Höhen- und Seitenskalen nach Bedarf an.
2. Um den Treffpunkt des Projektils zu verändern, drehen Sie die Höhen- und/oder Seitenverstellungskappen in die Richtung auf der Skala, die dem Punkt entspricht, an dem der Treffpunkt auf dem Ziel fällt (wenn beispielsweise Testschüsse niedrig sind, stellen Sie die Höhe nach unten ein). Wenn die Einstellungen an Ihrem Zielfernrohrmodell in MOA (Bogenminuten) markiert sind, ändert sich der Aufschlagpunkt bei 90 Metern (100 Yards) um 1/4 MOA für jeden Klick der Seiten- und Höheneinstellung (oder um 0,34 Zoll bzw. 0,85 cm pro Klick, wenn die Einstellungen in Mil markiert sind). Eine volle Umdrehung der Einstellung = 20 MOA (oder 10 Mils bei Mil-basierten Modellen).
3. Wenn der Aufprall auf das 90-Meter-Ziel (100 Yards) zufriedenstellend ist, wechseln Sie zu einem Ziel, das in der gewünschten Entfernung für den endgültigen Nullabgleich eingestellt wurde. Stellen Sie die Vergrößerung bei Modellen mit variabler Leistung auf die gewünschte Leistung ein.

HÖHE UND TEMPERATUR

Ballistische Karten, die von Munitionsherstellern veröffentlicht werden, basieren auf Standardbedingungen auf Meereshöhe. Beim Einschießen ist zu beachten, dass Höhe und Temperatur die Flugbahn beeinflussen. Es ist am Besten, das Einschießen unter den gleichen Bedingungen vorzunehmen, unter denen Sie jagen werden.

PFLEGE IHRES ZIELFERNROHRS

Ihr Zielfernrohr benötigt sehr wenig Wartung. Äußere Metalloberflächen sollten sauber gehalten werden. Ein leichtes Abstauben mit einem leicht angefeuchteten weichen Tuch reicht in den meisten Fällen aus.

Ihr neues Zielfernrohr verfügt über Seiten- und Höheneinstellungsknöpfe, die vollständig gegen Eindringen von Wasser abgedichtet sind.

Wir empfehlen, die Objektivschutzkappen anzubringen, wenn das Zielfernrohr nicht verwendet wird. Linsen sollten regelmäßig kontrolliert und immer sauber gehalten werden. Staub, Schmutz und Fingerabdrücke, die sich auf den Linsenoberflächen sammeln, verschlechtern die Bildqualität erheblich. Wenn sie für längere Zeit schmutzig bleiben, kann die Antireflexbeschichtung beschädigt werden. Obwohl die Linsenreinigung nicht schwierig ist, erfordert sie Sorgfalt und Geduld.

- Beginnen Sie mit einem Linsenpinsel oder einem kleinen, weichen Borstenpinsel. Wischen Sie lose Schmutzpartikel vorsichtig weg.
- Verwenden Sie als nächstes eine Ohrspritze oder eine Saugbirne (erhältlich in den meisten Drogerien), um den verbleibenden Schmutz oder Staub von den Linsenoberflächen zu blasen.
- Wenn eine weitere Reinigung erforderlich ist, verwenden Sie ein trockenes, weiches fusselfreies Tuch. Wischen Sie die Linse vorsichtig ab, fangen Sie in der Mitte mit einer kreisförmigen Bewegung an und arbeiten Sie sich dann nach außen bis zum Rand.
- Wenn das Problem dadurch nicht behoben wurde, wiederholen Sie den Vorgang mit Ihrer Atemfeuchtigkeit.

MÜSSEN SIE UNS IHR ZIELFERNROHR ZUSENDEN?

Bevor Sie Ihr Zielfernrohr an den Kundenservice senden, sollten Sie die folgenden Punkte überprüfen, um sicherzustellen, dass die Ursache des Problems am Zielfernrohr liegt:

- Überprüfen Sie das Montagesystem und die Ringe auf Lockerheit oder Fehlausrichtung.
- Vergewissern Sie sich, dass der Lauf und die Mechanik richtig gebettet und alle Schrauben fest angezogen sind.
- Vergewissern Sie sich, dass das Montagesystem einen ausreichenden Abstand zwischen der Objektivglocke und dem Lauf ermöglicht.
- Vergewissern Sie sich, dass Sie dieselbe Munition mit dem gleichen Typ und Gewicht verwenden, die Sie beim Einschießen verwendet haben.

TECHNISCHE DATEN

MODELLNR.	VERGRÖßERUNG UND OBJ. DURCHM.	ABSEHEN	SEITENVERSTELLUNG/ HÖHENVERSTELLUNG	PARALLAXENKOMPENSA- TIONEN	PARALLAXE (YARDS)	AUGENABSTAND (MAX LEIST)	AUSTRITTSPUPILE (MM)	SICHTFELD (FUSS bei 100 YARDS)	LÄNGE (IN.)	GEWICHT (OZ)
T3940	3-9x40	30/30	.25 MOA für jeden klick	n/a	100	3.5	10/4,6	39/12,7	12,2	14,5
T3950	3-9x50	30/30	.25 MOA für jeden klick	n/a	100	3.5	10,5/5,5	33/10	13,5	16,8
T41240	4-12x40	30/30	.25 MOA für jeden klick	n/a	100	3.5	10/3,5	27/9	12,5	14,9
T62444	6-24x44	30/30	.25 MOA für jeden klick	Seitenfokus	100	3.5	7,5/2,1	18,5/4,5	13,2	17,2

BESCHRÄNKTE LEBENSLANGE GARANTIE

Sie erhalten für Ihr Tasco®-Produkt eine lebenslange Garantie. Die Garantie gilt für den Erstbesitzer und erstreckt sich auf Material- und Herstellungsfehler. Die beschränkte lebenslange Garantie ist Ausdruck unseres Vertrauens in die Materialien und die mechanische Ausführung unserer Produkte und gewährleistet Ihnen einen lebenslangen zuverlässigen Kundendienst. Für den Fall, dass ein Mangel im Rahmen dieser Garantie auftritt, werden wir das Produkt nach unserer Wahl reparieren oder austauschen, vorausgesetzt, dass Sie das Produkt freigemacht zurückschicken. Von dieser Garantie ausgeschlossen sind Schäden, die auf Missbrauch, unsachgemäße Behandlung, Installations- oder Wartungsarbeiten, die nicht von einer autorisierten Tasco-Kundendienstabteilung vorgenommen werden, zurückzuführen sind.

Jeder Rücksendung in die USA oder nach Kanada im Rahmen dieser Garantie müssen folgende Dokumente und Angaben beigefügt werden:

1. Ein Scheck/eine Zahlungsanweisung in Höhe von 10,00 USD zur Abdeckung der Porto- und Bearbeitungskosten
2. Name und Anschrift für die Rücksendung des Produkts
3. Eine Erläuterung des Mangels
4. Kaufbeleg

Das Produkt sollte zur Vermeidung von Transportschäden gut verpackt in einem stabilen Versandkarton an die nachstehend aufgeführte Adresse geschickt werden, wobei die Gebühren für die Rücksendung im Voraus zu entrichten sind :

Adresse in die USA:

Tasco
Attn.: Repairs
9200 Cody
Overland Park, Kansas 66214

Adresse nach KANADA:

Tasco
Attn.: Repairs
140 Great Gulf Drive, Unit B
Vaughan, Ontario L4K 5W1

Für Produkte, die außerhalb der USA oder Kanada gekauft wurden, sprechen Sie im Garantiefall bitte Ihren Händler vor Ort auf die weitere Vorgehensweise an. In Europa können Sie Tasco ebenfalls unter folgender Anschrift kontaktieren:

B.O.P. Germany GmbH
European Service Center
Mathias-Brüggen-Str. 80
D-50827 Köln
GERMANY
Tel: +49 221 995568-0
Fax: +49 221 995568-20

Mit dieser Garantie erwerben Sie bestimmte Rechtsansprüche.
Sie haben möglicherweise darüber hinaus noch andere Rechte, die von Land zu Land variieren.

Tasco, TM, ®, ©2018 B.O.P.

IL TUO NUOVO CANNOCCHIALE

Congratulazioni per avere acquistato un cannocchiale da puntamento Tasco® Sportsman™. Questi modelli sono ideali per l'uso con munizioni a fuoco centrale, in una vasta gamma di applicazioni di caccia e tiro al bersaglio. Tasco garantisce l'integrità assoluta e il controllo di qualità del prodotto per la durata dell'intero ciclo di progettazione, produzione e consegna di questi cannocchiali da puntamento. Gli anelli di montaggio vengono forniti in dotazione per la massima praticità.

AVVERTENZA: NON UTILIZZARE MAI IL CANNOCCHIALE COME SOSTITUTO DI UN BINOCOLO O MONOCULARE. POICHÉ IL FUCILE POTREBBE VENIRE INAVVERTITAMENTE PUNTATO VERSO UN'ALTRA PERSONA.

ELEMENTI CHIAVE DI UN CANNOCCHIALE

Un cannocchiale è composto da quattro elementi principali.

- 1. Lente dell'obiettivo:** questa lente ha tre funzioni. Innanzitutto permette alla luce di passare attraverso il cannocchiale. Quindi, determina la risoluzione. Generalmente le lenti più grandi consentono a una quantità maggiore di luce di entrare nel cannocchiale e, rispetto alle lenti più piccole, permettono di vedere un numero maggiore di dettagli. Infine, forma un'immagine che le altre lenti possono ingrandire fino a una dimensione utilizzabile. Questa immagine è capovolta.
- 2. Sistema erettore:** questo sistema ha tre funzioni. Innanzitutto erige l'immagine (ovvero la capovolge nel verso giusto) e la allinea al reticolo. Durante questo processo si verifica l'ingrandimento principale dell'immagine. Queste due funzioni sono il risultato dell'azione della lente.
La terza funzione è di natura meccanica. Le lenti erettrici sono alloggiare in un tubo fissato a un'estremità. L'altra estremità del tubo è libera di muoversi e di adattarsi alle regolazioni della manopola. Spostando il sistema erettore, il punto di mira del cannocchiale viene regolato in base al punto di impatto del proiettile.
- 3. Reticolo:** si tratta del dispositivo di mira intorno a cui viene costruito il cannocchiale. Questo elemento sostituisce il sistema di puntamento in ferro dei fucili senza cannocchiale.
- 4. Oculare o lente oculare:** questo elemento fornisce il secondo e ultimo ingrandimento dell'immagine.

MONTAGGIO DEL CANNOCCHIALE

Nonostante il design e le funzioni tecnologicamente avanzati, il nuovo cannocchiale deve essere montato correttamente per garantire prestazioni ottimali. Due dei fattori più importanti che contribuiscono alla precisione del cannocchiale e del fucile sono la scelta dell'attacco e la cura nel montaggio. Scegliere un attacco affidabile in grado di fissare saldamente il cannocchiale al fucile per un'accuratezza costante. I supporti in dotazione sono compatibili con tutti i binari Weaver e la maggior parte dei binari di tipo Picatinny.

Tenere presente che non tutti i cannocchiali sono compatibili con tutti gli attacchi su tutti i fucili. In caso di dubbi, richiedere l'assistenza del rivenditore o dell'armaiolo locale.

AVVERTENZA: NON GUARDARE MAI IL SOLE ATTRAVERSO IL CANNOCCHIALE DA PUNTAMENTO (O QUALSIASI ALTRO STRUMENTO OTTICO). CIÒ PUÒ PROVOCARE DANNI PERMANENTI AGLI OCCHI.

GUIDA ALLE PARTI



REGOLAZIONI PRELIMINARI DEL CANNOCCHIALE

Prima di montare il cannocchiale, si consiglia di regolare la messa a fuoco dell'oculare in base ai propri requisiti visivi. La rifocalizzazione della distanza oculare comporta una messa a fuoco più nitida del reticolo e un'immagine ottica migliore ed evita che gli occhi si affatichino quando si utilizza il cannocchiale per lunghi periodi di tempo. A questo scopo, tenere il cannocchiale a 7,5-10 cm di distanza dall'occhio e puntarlo verso il cielo aperto o un'altra area completamente illuminata, ad esempio una parete verniciata di un solo colore.

Dare un'occhiata rapida nel cannocchiale. Se a prima vista non si distingue bene il reticolo, significa che non è a fuoco. Ruotare l'oculare in senso orario o antiorario di più giri. Dare di nuovo un'occhiata rapida nel cannocchiale per verificare la nitidezza del reticolo. È importante che le occhiate siano rapide per evitare che l'occhio compensi le condizioni di leggera sfocatura. Se il reticolo continua a non distinguersi bene, ruotare l'oculare di altri due o tre giri. Ripetere la procedura fino a quando il reticolo non risulta nitido e ben definito.

A meno che la propria vista non subisca grandi variazioni negli anni, questa regolazione non si rende più necessaria.

FISSAGGIO DI ATTACCO, ANELLI E CANNOCCHIALE AL FUCILE



AVVERTENZA: PRIMA DI PROCEDERE AL MONTAGGIO, ASSICURARSI CHE L'AZIONE SIA APERTA, IL FERMO O IL CARICATORE SIA STATO RIMOSSO E NON SIA RIMASTO UN COLPO NELLA CAMERA. NON TENTARE DI ESEGUIRE ALCUN LAVORO FINCHÉ L'ARMA DA FUOCO NON È SCARICA E NON È RITENUTA SICURA.



AVVERTENZA: QUALORA IL CANNOCCHIALE NON VENGA MONTATO A UNA DISTANZA SUFFICIENTE, IL MOVIMENTO DI SPINTA ALL'INDIETRO PUÒ PROVOCARE LESIONI AL TIRATORE A CAUSA DEL CONTRACCOLPO DEL FUCILE.

Durante il montaggio del cannocchiale si consiglia di NON saltare passaggi, per evitare di danneggiare il sistema di montaggio o il cannocchiale. Per ogni sistema di montaggio sono disponibili delle istruzioni. Si consiglia di leggerle attentamente prima per assicurarsi di comprenderle e di avere gli strumenti necessari a portata di mano.

Si raccomanda altresì di ripetere la procedura di montaggio. La prima volta assicurarsi che tutti gli elementi siano montati e funzionino correttamente. e tenere a mente quanto riportato di seguito.

- Prima di fissare la base, pulire i fori di montaggio nel ricevitore e i filetti delle viti di montaggio con acetone o un altro solvente valido per rimuovere olio o grasso.
- Se il produttore dell'attacco consiglia l'utilizzo di un adesivo per filetti, non usarlo nella prima prova di montaggio. Una volta che l'adesivo si è asciugato, è difficile rimuoverlo qualora fosse necessario apportare una correzione.
- Assicurarsi che le viti di montaggio non sporgano nel ricevitore o nella canna.
- Se si utilizzano attacchi a coda di rondine, non usare il cannocchiale come leva durante l'installazione. La resistenza iniziale alla rotazione può danneggiare il cannocchiale ed eventuali danni risultanti non sono coperti dalla garanzia. Si consiglia di utilizzare un tassello in legno o un cilindro in metallo di 2,5 cm per bloccare gli anelli.
- Assicurarsi che la posizione del cannocchiale non interferisca con il funzionamento dell'azione.
- Assicurarsi che vi sia una distanza di almeno 3 mm tra i bordi degli anelli ed eventuali superfici sporgenti, ad esempio la sede della torretta (appoggio), l'anello di regolazione dell'ingrandimento e la svasatura della campana dell'obiettivo. Accertarsi inoltre che la campana dell'obiettivo e la canna distino almeno 3 mm l'una dall'altra.
- Provare la posizione del cannocchiale per verificare che il rilievo oculare sia appropriato. Lasciare gli anelli sufficientemente allentati affinché il cannocchiale scorra facilmente. Durante questa procedura impostare il valore di ingrandimento più alto nei cannocchiali a ingrandimento variabile. Montare il fucile e guardare attraverso il cannocchiale nella normale posizione di tiro.
- Provare la posizione del fucile più volte per assicurarsi che la guancia poggi bene e che il cannocchiale sia posizionato correttamente.
- Una volta che si è soddisfatti, smontare il cannocchiale e ripetere la procedura stringendo le viti.

PARALLASSE

Si sarà notato che, con l'occhio in posizioni differenti dietro l'oculare del cannocchiale, si ha l'impressione che le linee di incrocio del reticolo si spostino intorno a punti diversi del bersaglio. Tale fenomeno prende il nome di "errore di parallasse" (il bersaglio e il reticolo non si trovano nello stesso piano focale) e risulta particolarmente evidente (e più problematico) a distanze inferiori e/o quando il cannocchiale è impostato su valori di ingrandimento maggiori. Nella maggior parte dei casi la parallasse non ha un impatto significativo sul punto di impatto del proiettile durante la caccia grossa. Il modello Sportsman 6-24x44 consente di regolare la compensazione della parallasse (manopola di messa a fuoco laterale). A questo scopo spostare l'elemento ottico fino a quando il bersaglio (in base alla distanza) non appare nello stesso piano focale del reticolo. Tutti i cannocchiali da puntamento Sportsman sono impostati in fabbrica per essere esenti da parallasse a 100 iarde.

UTILIZZO DELLA MESSA A FUOCO LATERALE (solo modelli 6-24x44)

Il modello 6-24x44 ha un design di compensazione della parallasse che utilizza una lente mobile in prossimità del reticolo, per consentire la regolazione mediante una manopola di "messa a fuoco laterale" posta a fianco di quelle di alzo e deriva. Allineare la distanza stimata dal bersaglio con il punto indice. In questo modo è possibile eliminare eventuali errori di mira causati dal fenomeno della parallasse. Dopo avere impostato la messa a fuoco laterale, è possibile eseguire una controprova muovendo la testa da un lato all'altro dietro l'oculare. Se la messa a fuoco laterale è stata impostata correttamente, il punto di mira non dovrebbe cambiare. Un metodo alternativo consiste nel guardare attraverso il cannocchiale e ruotare la manopola di messa a fuoco laterale fino a quando il bersaglio non risulti perfettamente a fuoco a qualsiasi distanza.

PUNTAMENTO PRELIMINARE

Eseguire il puntamento preliminare del cannocchiale con il fucile prima di portarlo al poligono per l'azzeramento per evitare di sprecare denaro e forze.

Esistono due metodi di base che è possibile utilizzare per il puntamento preliminare del cannocchiale. Il primo comporta l'utilizzo di un collimatore Bushnell® (laser, magnetico o standard). Consente di risparmiare tempo e munizioni ed è il sistema utilizzato più di frequente dagli armaioli. Il secondo metodo è il puntamento del calibro tradizionale.

METODO DI PUNTAMENTO DEL CALIBRO

1. Sistemare un bersaglio a una distanza compresa tra 25 e 50 iarde.
2. Rimuovere la sicura dal fucile.
3. Posizionare il fucile su sacchi di sabbia o su un'apposita base di appoggio.
4. Impostare il cannocchiale sul valore di ingrandimento minimo.
5. Guardare attraverso il calibro del ricevitore e regolare la posizione del fucile in modo da centrare il bersaglio nel calibro (Fig. A).
6. Senza spostare il fucile, guardare nel cannocchiale e osservare la posizione del reticolo sul bersaglio. Regolare le manopole di alzo e deriva per centrare il reticolo con il centro del bersaglio (Fig. B).

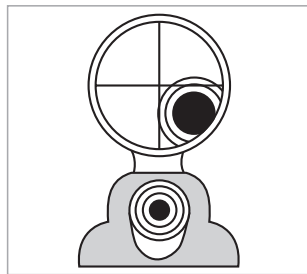

Fig. A
Reticolo non allineato

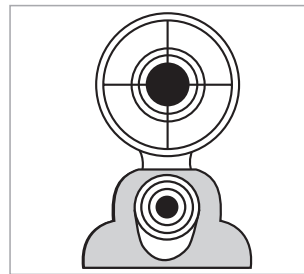

Fig. B
Reticolo allineato

PUNTAMENTO FINALE



AVVERTENZA: POICHÉ LA PROCEDURA PREVEDE ESERCITAZIONI A FUOCO, DEVE ESSERE ESEGUITA IN UN POLIGONO AUTORIZZATO O IN UN'ALTRA ZONA SICURA. CONTROLLARE CHE IL CALIBRO NON SIA OSTRUITO. UN CALIBRO OSTRUITO PUÒ PROVOCARE LESIONI ALL'UTILIZZATORE E AD ALTRI NELLE VICINANZE. SI RACCOMANDA DI UTILIZZARE PROTEZIONI VISIVE E ACUSTICHE.

1. Da una posizione di tiro stabile sparare due o tre colpi a un bersaglio a 50 iarde di distanza. Osservare l'impatto del proiettile sul bersaglio e regolare le manopole di alzo e deriva di conseguenza.
2. Per spostare l'impatto del proiettile, ruotare le manopole di alzo e/o deriva nella direzione corrispondente al punto di impatto sul bersaglio. Ad esempio, se i tiri di prova sono bassi, regolare l'alzo verso il basso. Le regolazioni sul cannocchiale da puntamento sono contrassegnate in minuti di arco e il punto di impatto a 100 iarde cambia di 1,25 pollici per ogni scatto della manopola di alzo o deriva. Un giro completo della manopola corrisponde a 15 minuti di arco.
3. Quando l'impatto sul bersaglio a 100 iarde è soddisfacente, passare a un bersaglio posto alla distanza desiderata per l'azzeramento finale. Impostare l'ingrandimento sul valore desiderato sui modelli a ingrandimento variabile.

ALTITUDINE E TEMPERATURA

Nelle tabelle balistiche pubblicate dai produttori di munizioni si fa riferimento al livello del mare standard. Durante il puntamento si consiglia di tenere a mente che l'altitudine e la temperatura influenzano la traiettoria. È meglio eseguire il puntamento nelle stesse condizioni in cui si andrà a caccia.

CURA DEL CANNOCCHIALE DA PUNTAMENTO

Il cannocchiale richiede una manutenzione minima. Tenere pulite le superfici in metallo esterne. Nella maggior parte dei casi è sufficiente una spolverata con un panno morbido leggermente inumidito.

Il nuovo cannocchiale è dotato di torrette di alzo e deriva completamente sigillate a protezione dalle infiltrazioni di acqua.

Si consiglia di riporre i coprilente quando non si utilizza il cannocchiale. Controllare le lenti regolarmente e mantenerle sempre pulite. La polvere, lo sporco e le impronte digitali che si accumulano sulla superficie delle lenti compromettono seriamente la qualità dell'immagine. Se non si puliscono le lenti per lunghi periodi, il rivestimento antiriflesso potrebbe danneggiarsi. Sebbene non sia difficile pulire le lenti, sono necessarie cura e pazienza.

- Iniziare con una spazzola per lenti o un piccolo pennello con setole morbide. Rimuovere delicatamente le particelle di sporco.
- Quindi, utilizzare una siringa o un aspiratore a bulbo per orecchie (disponibile nella maggior parte delle farmacie) per soffiare via lo sporco o la polvere rimanente dalla superficie delle lenti.
- Per una pulizia più approfondita, utilizzare un morbido panno asciutto, privo di lanugine. Pulire le lenti con molta delicatezza: iniziare dal centro e, con un movimento circolare, spostarsi verso l'esterno.
- Se il problema persiste, ripetere la procedura usando il fiato.

CONTROLLO DEL CANNOCCHIALE PRIMA DELLA MANUTENZIONE

Prima di spedire il cannocchiale per la manutenzione, effettuare i seguenti controlli per determinare se il problema riguarda effettivamente lo strumento.

- Controllare che il sistema e gli anelli di montaggio non siano allentati o disallineati.
- Controllare che la canna e l'azione siano posizionati correttamente e che le viti del ricevitore siano strette.
- Controllare che sul sistema di montaggio vi sia una distanza sufficiente tra la campana dell'obiettivo e la canna.
- Controllare che le munizioni utilizzate siano dello stesso tipo e dello stesso peso di quelle impiegate per il puntamento.

SPECIFICHE TECNICHE

N. MODELLO	INGRANDIMENTO E DIAM. OGG.	RETICOLO	REGOLAZIONE DELLA DERIVA/ALZO	COMPENSAZIONE DELLA PARALLASSE	PARALLASSE (IARDE)	CORREZIONE DIOTTRICA (INGR. MAX).	PUPILLA DI USCITA (MM)	CAMPO VISIVO (PIEDI A 100 IARDE)	LUNGHEZZA (IN.)	PESO (OZ.)
T3940	3-9x40	30/30	.25 MOA per ogni scatto	n/a	100	3,5	10/4,6	39/12,7	12,2	14,5
T3950	3-9x50	30/30	.25 MOA per ogni scatto	n/a	100	3,5	10,5/5,5	33/10	13,5	16,8
T41240	4-12x40	30/30	.25 MOA per ogni scatto	n/a	100	3,5	10/3,5	27/9	12,5	14,9
T62444	6-24x44	30/30	.25 MOA per ogni scatto	Messa a fuoco laterale	100	3,5	7,5/2,1	18,5/4,5	13,2	17,2

GARANZIA LIMITATA A VITA

Si garantisce che questo prodotto Tasco® sarà esente da difetti di materiale e fabbricazione finché rimarrà in possesso del proprietario originale. La presente garanzia limitata a vita esprime la nostra fiducia nei materiali e nella fabbricazione dei nostri prodotti e l'assicurazione di anni e anni di servizio affidabile. In caso di difetto durante il periodo di garanzia, a nostra discrezione ripareremo o sostituiremo il prodotto purché sia restituito franco destinatario. Sono esclusi dalla garanzia eventuali danni causati da abuso, maneggiamento improprio, installazione o manutenzione eseguiti da persone non autorizzate dal servizio di assistenza Tasco.

A un prodotto restituito negli Stati Uniti o in Canada e coperto da questa garanzia occorre allegare quanto segue:

1. Assegno/ordine di pagamento per l'importo di 10 \$US per coprire i costi di spedizione.
2. Nome e indirizzo da utilizzare per la restituzione del prodotto.
3. Una spiegazione del difetto.
4. Scontrino.

Il prodotto deve essere imballato in una scatola robusta, per prevenire danni durante il trasporto, e va spedito franco destinatario a uno dei seguenti indirizzi:

Recapito NEGLI STATI UNITI:

Tasco
Attn.: Repairs
9200 Cody
Overland Park, Kansas 66214

Recapito IN CANADA:

Tasco
Attn.: Repairs
140 Great Gulf Drive, Unit B
Vaughan, Ontario L4K 5W1

Per prodotti acquistati fuori degli Stati Uniti o del Canada, rivolgersi al rivenditore per le clausole pertinenti della garanzia. In Europa si può anche contattare la Tasco a questo numero:

B.O.P. Germany GmbH
European Service Center
Mathias-Brüggen-Str. 80
D-50827 Köln
GERMANY
Tel: +49 221 995568-0
Fax: +49 221 995568-20

Questa garanzia dà specifici diritti legali.
Eventuali altri diritti variano da una nazione all'altra.

Tasco, TM, ®, ©2018 B.O.P.

tasco®